

FICHE TECHNIQUE « The Angels Dance » duo de perches oscillantes

durée : 15 mn – 3 passages maximum par jour

Artistes en tournée :

- Kimberly Montels
- Guillaume Montels

Conditions techniques :

Les artistes doivent pouvoir accéder à l'espace de jeu au minimum 3 heures avant le début de la représentation pour le montage.

Pour le montage et démontage de la perche: prévoir un couloir de 25 mètres

Durée de démontage : 1h30

Espace scénique lisse et à niveau

Hauteur libre 20 mètres

Conditions météorologiques : force de vent inférieure à 40 km /heure, pas de pluie supérieure à bruine ou pluie fine.

A fournir par l'organisateur :

- Barrières pour délimiter la zone d'implantation.
- Système de diffusion sonore (lecteur CD ou clef USB et diffusion en salle) et une personne pour lancer la musique.
- Système d'éclairage si représentation de nuit avec un technicien pour montage et représentation.
- Loge et Catering pour les artistes.
- Parking pour le véhicule tracteur et la remorque.
- Restauration et hébergement des artistes sur la période.
- **Une escorte à l'arrivée du convoi de l'entrée de la ville au lieu de la performance.**

Dimensions des véhicules :

Remorque: L x l x H = 7,6m x 2,1m x 2,4m

Poids: 2 tonnes

Tracteur: L x l x H = 6m x 2,3m x 3m

Poids : 3,4 tonnes

Pour toute précision ou besoin d'adaptation, contacter:

Guillaume Montels (06 26 86 90 30)

Emprise au sol : Montage et démontage

L x l = 25m x 6m

Vue de profil

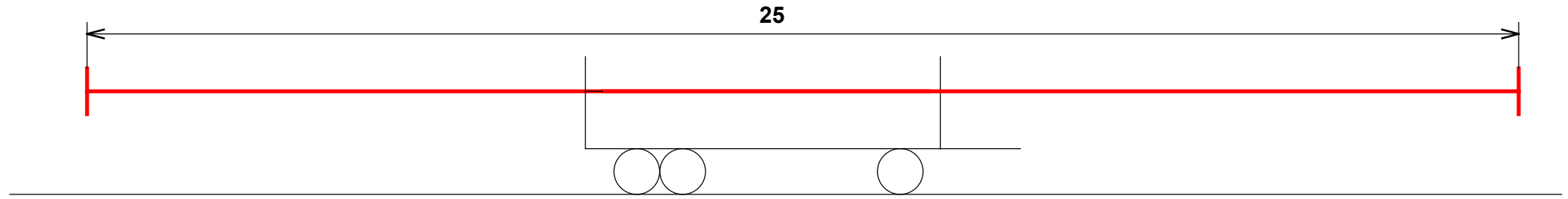

Vue de dessus

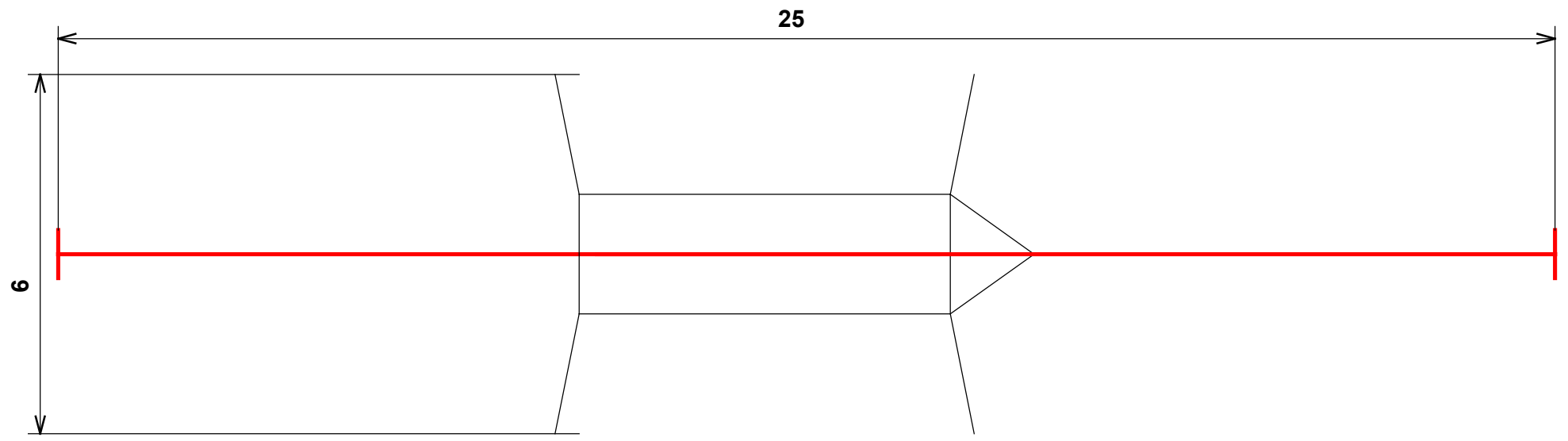

Emprise au sol : Spectacle

L x l x H = 8m x 6m x 20m

Vue de profil

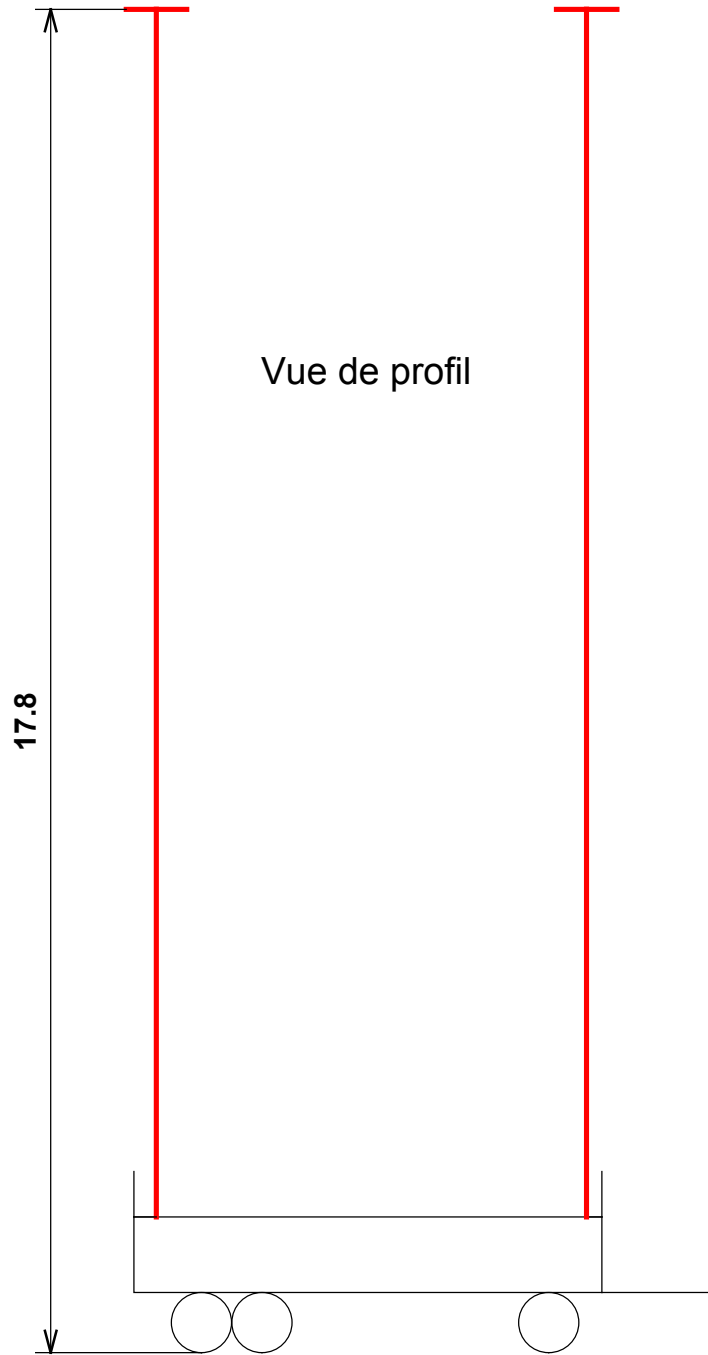

Vue de dessus

